



ANHANG ERSTER KLASSE

Betriebsanleitung



Pferdeanhänger
Viehanhänger





Ihre Fahrzeugdaten

Fahrzeugtyp: _____

Fahrgestell-Nr.: _____

Zul. Gesamtgewicht: _____

Baujahr: _____

Reifengröße / Hersteller: _____

Auflaufeinrichtungstyp
Hersteller / Prüfzeichen: _____

Zuggabel / Deichsel
Hersteller / Prüfzeichen: _____

Achstyp
Hersteller / Prüfzeichen: _____

Radbremstyp
Hersteller / Prüfzeichen: _____

Kugelkupplungstyp
Hersteller / Prüfzeichen: _____

Schlüssel-Nr. für abschließbare Kupplung: _____

Copyright

Für diese Betriebsanleitung und Übersetzungen dieser Betriebsanleitung behält sich die BÖCKMANN Fahrzeugwerke GmbH alle Rechte vor. Die darin enthaltenen technischen Informationen dürfen weder als Ganzes, noch in Teilen ohne schriftliche Genehmigung der BÖCKMANN Fahrzeugwerke GmbH in irgendeiner Form (beispielsweise durch Druck, Fotokopie, Mikrofilm oder Datentransfer) reproduziert werden. Die Speicherung, Verarbeitung, Vervielfältigung und Verbreitung unter Zuhilfenahme elektronischer Systeme und die Weitergabe an Dritte ist untersagt.





Inhaltsverzeichnis

Inhaltsverzeichnis

1	Wichtige Hinweise	1
1.1	Betriebsanleitung	1
1.2	Darstellungskonventionen	1
1.3	Anhänger-Ausführungen und Zubehör	2
1.4	Fremddokumentation	2
1.5	Anhänger-Zulassung	3
1.6	Fahrerlaubnis	3
2	Sicherheit	4
2.1	Bestimmungsgemäße Verwendung	4
2.2	Grundlegende Sicherheitshinweise	4
2.3	Aufkleber	6
2.4	Entsorgung	7
3	Technische Daten	8
3.1	Typenschild	8
4	Anhänger-Ausstattung	9
4.1	Elektrische Verbindungen	9
4.2	Zugvorrichtungen	10
4.3	Kupplung	11
4.4	Abreißeil der Auflaufbremse	12
4.5	Stützrad	13
4.6	Feststellbremse	14
4.7	Abstellstütze	16
4.8	Verschlussplane	16
4.9	Hinterklappe/1-Flügeltür-Kombination	17
4.10	Sicherheits-Boxenstangensystem	18
4.11	Hintere Boxenstangen	19
5	Kuppeln	20
5.1	Stützlast	20
5.2	Kuppeln	20
5.3	Anhänger abstellen	21

6	Laden	22
6.1	Anhänger be- und entladen	22
6.2	Anhänger vorbereiten	22
6.3	Ladung verteilen	22
6.4	Tiere während der Fahrt sichern	24
6.5	Tiere sicher verladen	24
7	Fahren	27
7.1	Checkliste Abfahrt	27
7.2	Fahrhinweise	28
7.3	Bremsen	29
7.4	Rückwärtsfahren	30
7.5	Rangieren	30
8	Reinigung, Wartung und Inspektion	31
8.1	Reinigung und Pflege	31
8.2	Wartung	32
8.3	Reifen und Radwechsel	33
8.4	Inspektion	35
9	Störungen beheben	42
10	Service	43
10.1	Qualitätshinweise	43
10.2	Ersatzteile und Zubehör bestellen	44



1 Wichtige Hinweise

1 Wichtige Hinweise

Sehr verehrte Kunden,
die vorliegende Betriebsanleitung soll Ihnen helfen, Ihren „Anhang Erster Klasse“ optimal einzusetzen. Wenn Sie alle Hinweise beachten, können Sie die Lebensdauer des Anhängers erhöhen und mögliche Gefahren vermeiden.

Der Anhänger ist nach dem neuesten Stand der Technik entwickelt und konstruiert worden, und wurde vor der Auslieferung eingehend auf einwandfreie Funktion geprüft.

1.1 Betriebsanleitung

- Bewahren Sie diese Betriebsanleitung auf. Falls Sie den Anhänger verkaufen oder verleihen, geben Sie auch die Betriebsanleitung mit.
- Lesen Sie die Betriebsanleitung vollständig durch, bevor Sie den Anhänger erstmalig nutzen.
- Die Nichtbeachtung dieser Betriebsanleitung kann zu Verletzungen führen und zu Schäden am Anhänger.
- Für Schäden, die aufgrund von Nichtbeachtung dieser Betriebsanleitung entstehen, übernimmt BÖCKMANN keine Haftung.

1.2 Darstellungskonventionen

1.2.1 Sicherheits- und Warnhinweise

In dieser Betriebsanleitung verwenden wir ein dreistufiges System, um auf unterschiedliche Grade der Gefährdung hinzuweisen.

⚠️ WARNUNG

Signalisiert, dass Tod oder schwere Körperverletzungen wahrscheinlich eintreten, wenn die angegebenen Vorsichtsmaßnahmen nicht eingehalten werden.

⚠️ VORSICHT

Signalisiert, dass mittlere bis leichte Körperverletzungen eintreten, wenn die angegebenen Vorsichtsmaßnahmen nicht eingehalten werden.

ACHTUNG

Signalisiert, dass Sachschäden eintreten, wenn die angegebenen Vorsichtsmaßnahmen nicht eingehalten werden.

Außerdem verwenden wir noch folgende Auszeichnungen:

1.2.2 Textauszeichnungen

In dieser Betriebsanleitung verwenden wir folgende Textauszeichnungen:

1.3 Anhänger-Ausführungen und Zubehör

Alle Anhänger sind in unterschiedlichen Ausführungen erhältlich. Zusätzlich können Sie Ihren Anhänger mit weiterem Zubehör nachrüsten (siehe „Ersatzteile und Zubehör bestellen“).

Aufgrund der Vielfalt der Ausführungen und Zubehörteile sind nicht alle Anhänger-Ausführungen beschrieben.

1.4 Fremddokumentation

Wenn Anhänger mit Zukaufteilen ausgestattet sind, finden Sie zusätzlich zu den Anhängerunterlagen die entsprechenden Betriebsanleitungen der Fremdhersteller.



HINWEIS

Macht auf besonders wichtige Informationen über den Anhänger, die Handhabung des Fahrzeugs oder den jeweiligen Teil der Betriebsanleitung aufmerksam.

TIPP

Signalisiert einen Anwendungstipp.

A Ausführungsvarianten sind durch einen Großbuchstaben gekennzeichnet.

Machen Sie sich mit der Ausführung, den Optionen und dem Zubehör Ihres Anhängers vertraut, um die entsprechenden Ausführungsvarianten in dieser Betriebsanleitung ihrem Anhänger zuzuordnen.

Beachten Sie die Hinweise zum Betrieb, zur Wartung und zur Pflege des Zukaufteils in der entsprechenden Betriebsanleitung.

1 Wichtige Hinweise

1.5 Anhänger-Zulassung

Die Anhänger-Zulassung ist landesspezifisch. Bitte erkundigen Sie sich, wie und wo Sie eine Zulassung für Ihren Anhänger erwerben können.

Für Deutschland gilt:

Sie müssen Ihren Anhänger versichern und eine Zulassung für den Straßenverkehr erwerben, bevor Sie am Straßenverkehr teilnehmen dürfen.

1.5.1 Tempo 100

Die zulässige Höchstgeschwindigkeit für das Gespann beträgt 80 km/h. Bei besonderen Voraussetzungen kann die Höchstgeschwindigkeit auf 100 km/h durch die Zulassungsbehörde hochgestuft werden.



HINWEIS

Genauere Informationen zu den Voraussetzungen finden Sie unter [Böckmann Info's](#) auf der Internetseite www.boeckmann.com.

1.5.2 Hauptuntersuchung (HU)

Die Vorschriften für Hauptuntersuchungen sind länderspezifisch. Bitte erkundigen Sie sich,

- wann eine Hauptuntersuchung notwendig ist und

- wo Sie eine Hauptuntersuchung für Ihr Fahrzeug durchführen lassen können.

1.6 Fahrerlaubnis

Für das Fahren mit dem Anhänger ist je nach Land mitunter ein bestimmter Führerschein erforderlich. Informieren Sie sich über die landesspezifischen Voraussetzungen.

2 Sicherheit

2.1 Bestimmungsgemäße Verwendung

Der Anhänger ist zum Befördern von Tieren und Stückgütern im Bereich des jeweils zulässigen Gesamtgewichts (siehe „Technische Daten“) bestimmt.

Jede weitere Verwendung gilt als bestimmungswidrig. Für Schäden aufgrund

bestimmungswidriger Verwendung übernimmt der Hersteller keine Haftung.

Folgende Handlungen sind verboten:

- Befördern von Personen,
- Transportieren von Schüttgütern.

2.2 Grundlegende Sicherheitshinweise

2.2.1 Inspektionen

- Inspektionen dürfen nur in Fachbetrieben vorgenommen werden, die von BÖCKMANN anerkannt sind. Weitere Informationen finden Sie unter www.boeckmann.com.
- Die Übergabe-Inspektion muss beim Fachhändler durchgeführt und im Inspektionsplan eingetragen werden (siehe „Reinigung, Wartung und Inspektion“).
- Die Radschrauben müssen nach den ersten 50 km mit einem Drehmomentschlüssel überprüft werden (siehe „Reinigung, Wartung und Inspektion“).
- Alle weiteren Inspektionen müssen nach Inspektionsplan durchgeführt werden (siehe „Reinigung, Wartung und Inspektion“).

2.2.2 Personen

- Anhänger sind keine Spielzeuge. Lassen Sie Kinder nicht unbeaufsichtigt in der Nähe eines Anhängers spielen. Kinder könnten sich beim Spielen mit dem Anhänger verletzen.
- Personen, die mit dem Anhänger fahren oder arbeiten, müssen diese Betriebsanleitung gelesen und verstanden haben.

2 Sicherheit

2.2.3 Anhänger

- Ein defekter Anhänger darf niemals benutzt werden. Defekte Anhänger bergen nicht vorhersehbare Risiken.
 - Die Rückleuchten des Anhängers müssen jederzeit sichtbar sein. Falls die Rückleuchten durch überstehen-
- de Ladung, offene Klappen oder Schmutz verdeckt werden, kennzeichnen Sie das Ende Ihres Anhängers mit einer gut sichtbaren Beleuchtungseinheit.

2.2.4 Ladung

- Das zulässige Gesamtgewicht (siehe „Laden“) darf nicht überschritten werden.
 - Der Anhänger muss sorgfältig und richtig beladen sein. Falsch beladene
- Anhänger können leicht ins Schleudern geraten. Wie Sie den Anhänger richtig beladen, finden Sie im Kapitel „Laden“.

2.2.5 Transport von Kutschen

Beim Transport von Kutschen gelten folgende gesetzlichen Auflagen:

- Sie dürfen eine Kutsche nur transportieren, wenn der Anhänger beladen ist. Achten Sie darauf, dass die zulässige Stützlast durch das zusätzliche Gewicht der Kutsche nicht überschritten wird.
- Verwenden Sie den Anhänger, ohne eine Kutsche zu transportieren, muss die Stützlast mindestens 25 kg betragen.
- Vor Fahrten auf öffentlichen Straßen müssen Sie die aufgeladene Kutsche ausreichend befestigen. Achten Sie darauf, hervorstehende und scharfkantige Teile abzudecken.

2.2.6 Fahren

- Vor jedem Fahrtantritt müssen Sie mithilfe der Abfahrts-Checkliste (siehe „Fahren“) einen Abfahrtscheck durchführen.
- Machen Sie sich mit dem Fahrverhalten und Bremsverhalten (siehe „Fahren“) des Anhängers bei schwierigen Straßen- und Witterungsverhältnissen, beispielsweise Gefällestrrecken, unebener Fahrbahn, Sturm, Seitenwind, Schnee, vertraut.
- Ihr Fahrverhalten und die Geschwindigkeit müssen immer den Straßen- und Witterungsverhältnissen angepasst sein.
- Während der Fahrt muss zu jedem Zeitpunkt das Beobachten der rückwärtigen Fahrbahn durch zwei Außenspiegel möglich sein.

2.2.7 Reparatur

Beachten Sie folgendes für Reparaturen:

- Reparaturen dürfen nur in Fachbetrieben vorgenommen werden, die von BÖCKMANN anerkannt sind.
- Bei Reparaturen dürfen nur Original-Ersatzteile von BÖCKMANN verwendet werden.
- An- und Umbauten am Fahrzeug sind nur nach Absprache mit BÖCKMANN zulässig.

2.2.8 Umgebungsbedingungen

- Nach Möglichkeit den Anhänger und das Zubehör vor widrigen Witterungsbedingungen, wie Regen, Schnee und Hagel, schützen.
- Bei Arbeiten am Anhänger in Dämmerung und Dunkelheit muss für ausreichende Beleuchtung gesorgt sein.

2.3 Aufkleber

Am Anhänger sind folgende Aufkleber aufgebracht:

2.3.1 Betriebsanleitung lesen



Abb. 1: Aufkleber Anleitung lesen

Weist darauf hin, dass Sie die Betriebsanleitung lesen sollen, bevor Sie den Anhänger verwenden.

2 Sicherheit

2.3.2 Sicherung ersetzen



Abb. 2: Aufkleber Federgesichert verriegeln

Weist darauf hin, dass Sie Verriegelungen nur mit Federsicherung verwenden dürfen.

Sollte die Federsicherung einer Verriegelung fehlen, müssen Sie die Federsicherung sofort ersetzen.

2.3.3 Schmierpunkte der Kupplung

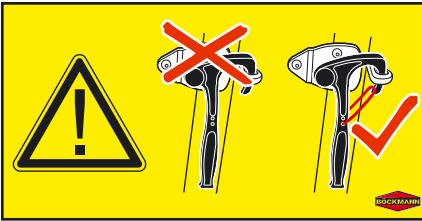

Abb. 3: Aufkleber Schmierpunkte der Kupplung

Zeigt auf, an welchen Stellen Sie die Kupplung schmieren müssen.

2.4 Entsorgung

Der Besitzer des Anhängers ist verpflichtet, den Anhänger und alle zugehörigen Komponenten nach den landesspezifisch gültigen Entsorgungsvorschriften zu entsorgen.

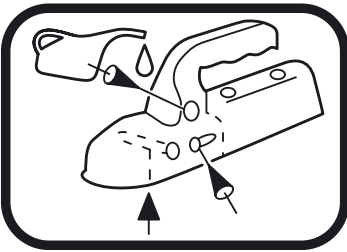
Hydrauliköl

Hydrauliköl muss ordnungsgemäß entsorgt werden. Beachten Sie die regionalen Vorschriften.

Altreifen

Entsorgen Sie Altreifen entsprechend den regionalen Vorschriften.

3 Technische Daten

Die Technischen Daten des Anhängers finden Sie an folgenden Stellen:

- in den Fahrzeugpapieren des Anhängers,
- auf dem Typenschild am Anhänger,
- in der Typenkenntung des Anhängers.

3.1 Typenschild



Abb. 1: Typenschild

- 1 Hersteller
- 2 Nummer der Allgemeinen Betriebserlaubnis (ABE) des genehmigten Anhängertyps
- 3 17-stellige Anhänger-Identifizierungsnummer
- 4 Max. zulässiges Gesamtgewicht
- 5 Max. zulässiges Gewicht Achse 1
- 6 Max. zulässiges Gewicht Achse 2 (soweit vorhanden)

4 Anhänger-Ausstattung

4 Anhänger-Ausstattung

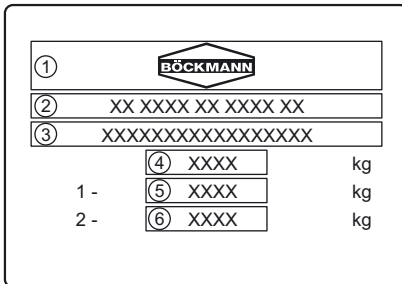
4.1 Elektrische Verbindungen

Folgende Stecker werden unterschieden:

- 7-poliger Stecker,
- 13-poliger Stecker.



HINWEIS

Falls der Steckeranschluss des Zugfahrzeugs nicht zum Stecker des Anhängers passt, benutzen Sie einen Adapter.



Abb. 1: Steckeranfertigungen

Positions-Nr.	DIN-Klasse	Angeschlossene Verbraucher	Kabelfarbe
1	L	Blinker links	gelb
2	54g	Nebelschlussleuchte	blau
3	31	Masse	weiß
4	R	Blinker rechts	grün
5	58R	Schlusslicht rechts	braun
6	54	Bremslicht	rot
7	58L	Schlusslicht links	schwarz
8	ZR	Rückfahrlicht	grau
9	30	Dauerplus	braun/blau
10	--	Ladeleistung plus	braun/rot
11	--	nicht belegt	--
12	--	nicht belegt	--
13	--	Masse für Pin 9 bis 13	schwarz/weiß

4.2 Zugeinrichtungen

Folgende Zugeinrichtungen werden unterschieden:

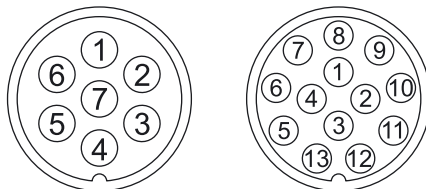
- Höhenverstellbare Deichsel (A),
- Zugdeichsel für Kutsche (B).

A Höhenverstellbare Deichsel



HINWEIS

Siehe Fremddokumentation.

B Zugdeichsel für Kutsche

Die Ausführung ist eine Sonderausstattung.

⚠ WARNUNG

Falsche Lastverteilung

Schleudergefahr

- Die Boxenstangen in Längsrichtung des Anhängers verstellen, um durch die verschiedenen Standpositionen der Pferde eine korrekte Stützlast zu erreichen.
-



Abb. 2: Zugdeichsel für eine Kutsche



HINWEIS

Kutschen dürfen nur unter bestimmten Voraussetzungen auf der Zugdeichsel transportiert werden (siehe „Sicherheit“).

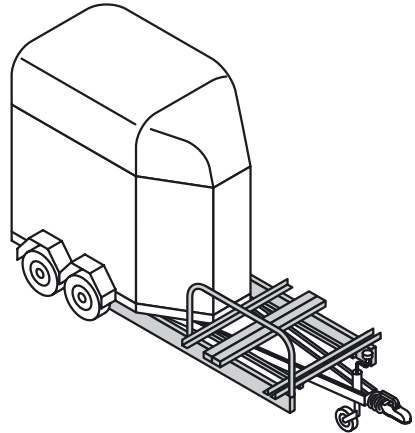
4 Anhänger-Ausstattung

4.3 Kupplung

Folgende Kupplungen werden unterschieden:

- Kupplung in einfacher Ausführung (A),
- abschließbare Kupplung (B),
- Anti-Schlängerkupplung (C) [Zubehör].

A Kupplung in einfacher Ausführung



Abb. 3: Kupplung in einfacher Ausführung

B Abschließbare Kupplung

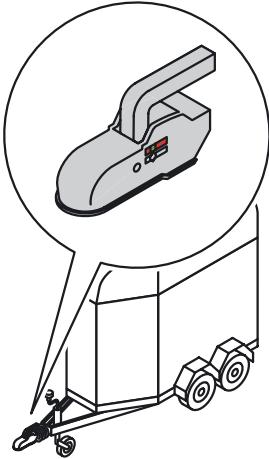

Abb. 4: Abschließbare Kupplung mit Diebstahlsicherung

C Anti-Schlängerkupplung

 HINWEIS

Siehe Fremddokumentation.

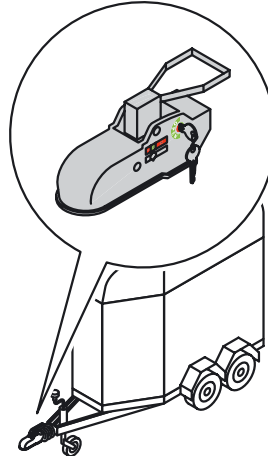
Anzeige des Kupplungszustands



Abb. 5: Verschleißanzeige

Die Verschleißanzeige der Kupplung überprüfen.

Im angekuppelten Zustand muss die Anzeige im grünen „+“-Bereich liegen.

Zeigt die Verschleißanzeige den „-“-Bereich an, nicht mit dem Gespann fahren.

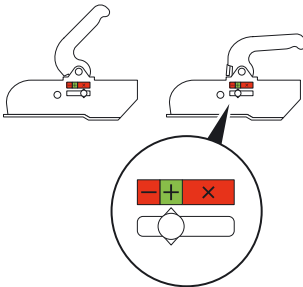
Die Anzeige zeigt folgende Zustände an:

- Der rote „x“-Bereich zeigt an, dass die Kupplung vollständig geöffnet ist.
- Der grüne „+“-Bereich zeigt an, dass die Kupplung korrekt auf dem Kugelpopf sitzt.
- Der rote „-“-Bereich zeigt an, dass die Kupplung fehlerhaft geschlossen

ist. Entweder ist die Kugel nicht in der Kugelpkupplung eingerastet oder die Kugelpkupplung oder die Kugel ist verschlissen.

Kupplung öffnen

1. Nur bei abschließbarer Kupplung: Schlüssel einführen und drehen, bis der grüne Halbkreis neben „OPEN“ steht.



Abb. 6: Geöffnete und geschlossene Kupplung.

2. Den Entriegelungsknopf der Sperrklinke drücken und halten.
3. Den Handgriff nach vorne ziehen.

Kupplung schließen

1. Den Handgriff nach unten drücken.
2. Nur bei abschließbarer Kupplung: Schlüssel einführen und drehen, bis der rote Halbkreis neben „OPEN“ steht.

4.4 Abreißseil der Auflaufbremse



HINWEIS

Das Abreißseil ist nur bei gebremsten Anhängern eingebaut.

4 Anhänger-Ausstattung



Abb. 7: Abreißseil

HINWEIS

Die Schlaufe des Abreißseils muss eine ausreichende Länge haben, damit das Seil auch bei extremen Kurvenfahrten nicht angezogen wird und dadurch die Notbremsung des Anhängers auslöst.

Abreißseil befestigen

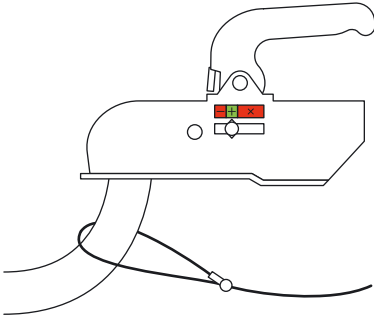
1. Das Abreißseil über die Anhängervorrichtung des Zugfahrzeugs legen.
2. Den Sicherheitsverschluss am Abreißseil einhaken.

4.5 Stützrad

Ab einer Stützlast größer als 50 kg muss ein Stützrad am Anhänger vorhanden sein.

Ein Stützrad kann nachgerüstet werden.

ACHTUNG

Falsch belastetes Stützrad

Das Stützrad ist nur zum Abstützen bestimmt. Beladene Anhänger nicht mit heruntergelassenem Stützrad rangieren.

Folgende Stützräder werden unterschieden:

- Stützrad in einfacher Ausführung (A),
- Automatisches Stützrad in einfacher Ausführung (B).

A Stützrad in einfacher Ausführung



Abb. 8: Stützrad in einfacher Ausführung

B Automatisches Stützrad in einfacher Ausführung

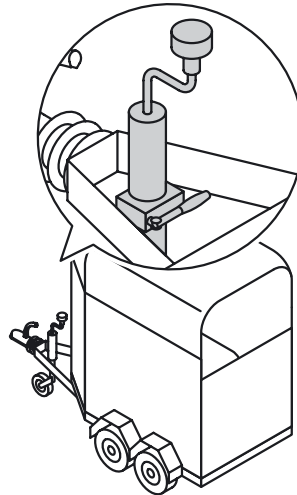

Abb. 9: Automatisches Stützrad

4.6 Feststellbremse

Folgende Feststellbremsen werden unterschieden:

- Feststellbremse mit Federspeicher (A),
- Feststellbremse mit Druckknopf und Zahnsegment (B).

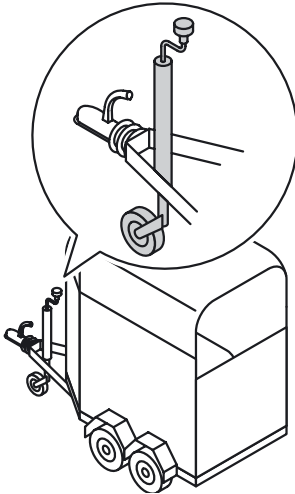
Stützrad ausfahren

1. Nur beim Stützrad in einfacher Ausführung die Knebelschraube lösen und das Stützrad absenken.
2. Das Stützrad mit der Handkurbel herunterfahren.

Stützrad einfahren

1. Das Stützrad mit der Handkurbel bis zum Anschlag hochkurbeln.
2. Nur beim Stützrad in einfacher Ausführung das Stützrad bis zum Anschlag hochschieben und die Knebelschraube feststellen.

⚠ VORSICHT

Verklebte, festgefrorene Bremsbeläge

Personenschäden durch verzögerte Bremswirkung

- Bei Frost oder während längerer Stillstandzeiten nicht die Feststellbremse anziehen.
- Sichern Sie den Anhänger mit Bremskeilen.

4 Anhänger-Ausstattung

A Feststellbremse mit Federspeicher



Abb. 10: Feststellbremse mit Federspeicher

⚠️ WARNUNG

Später einsetzende Bremswirkung bei Federspeicher

Quetschung des Körpers, Sachschäden
Bei angezogener Feststellbremse ist der Anhänger nur gegen Vorwärtsrollen gesichert.

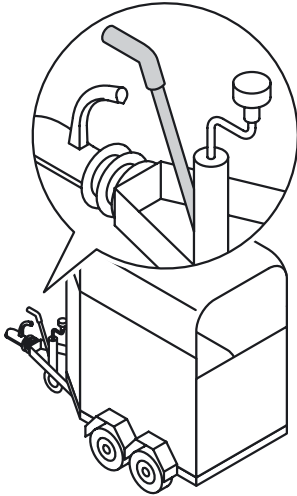
- Darauf achten, dass der Anhänger trotz angezogener Feststellbremse bis zu 25 cm zurückrollen kann, bevor die volle Bremswirkung einsetzt.
- Sicherstellen, dass die volle Bremswirkung einsetzt.

Feststellbremse anziehen

- Den Handhebel nach oben ziehen, bis die Bremswirkung einsetzt.

Feststellbremse lösen

- Den Handhebel runterdrücken.

B Feststellbremse mit Druckknopf und Zahnsegment



Abb. 11: Feststellbremse mit Druckknopf und Zahnsegment

Feststellbremse anziehen

- Den Handhebel nach oben ziehen, bis die Bremswirkung einsetzt.

Feststellbremse lösen

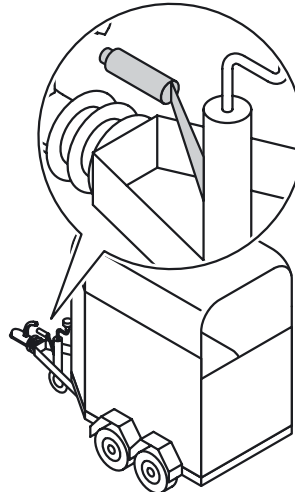
- Den Handhebel etwas weiter nach oben ziehen und gleichzeitig den Druckknopf drücken, um den Handhebel nach vorne absenken zu können.

4.7 Abstellstütze



Abb. 12: Abstellstütze

⚠️ WARNUNG

Falsch verwendete Abstellstütze

Quetschung des Körpers, Sachschäden

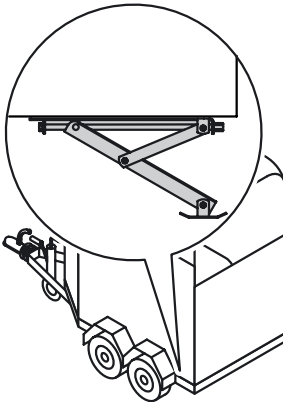
- Die Abstellstütze nur zur Stabilisierung des abgestellten Anhängers verwenden.
- Nicht als Wagenheber verwenden.

4.8 Verschlussplane



Abb. 13: Verschlussplane (Planenlift)

- Die Reifen müssen immer unter Belastung stehen.

Abstellstütze ausfahren

1. Die Handkurbel an der Stütze ansetzen und kurbeln, bis die Stütze fest auf dem Boden steht.
2. Die Handkurbel abnehmen und sicher verstauen.

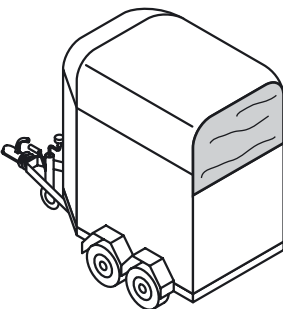
Abstellstütze einfahren

1. Die Handkurbel an der Stütze ansetzen und kurbeln, bis die Stütze vollständig eingefahren ist.
2. Die Handkurbel abnehmen und sicher verstauen.

- Sorgen Sie während der Fahrt für eine optimale Luftzirkulation im Anhänger.
- Verschließen Sie die Verschlussplane bei Regen und Kälte, um die Tiere vor Nässe und Zugluft zu schützen.

4 Anhänger-Ausstattung

4.9 Hinterklappe/1-Flügel Tür-Kombination

HINWEIS

Diese Ausführung ist eine Sonderausstattung für Pferdeanhänger.

Pferdeanhänger sind mit einer kombinierten Tür ausgestattet. Diese Tür kann zwei Zustände annehmen:

- Hinterklappe (A) und
- 1-Flügel tür (B).

A Hinterklappe



Abb. 14: Hinterklappe

Soll zum Auf- und Abladen von Pferden verwendet werden.

B 1-Flügel tür

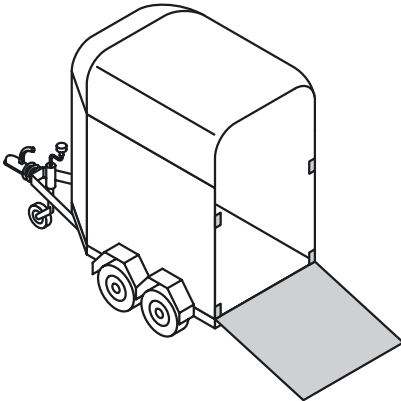

Abb. 15: 1-Flügel tür

⚠️ WARNUNG

Vollständig entriegelte Hinterklappe/ 1-Flügel tür

Tod durch Erdrücken, Quetschung des Körpers

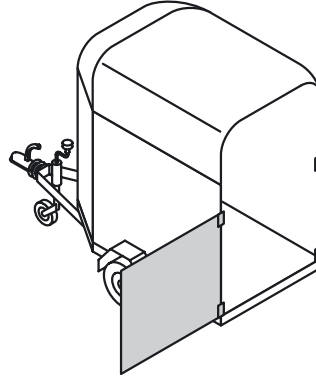
- Nicht alle Riegel gleichzeitig entriegeln.
- Entweder Riegel für die Hinterklappe oder für die 1-Flügel tür öffnen.



Abb. 16: Falsch entriegelte Hinterklappe/
1-Flügeltür

- Achten Sie darauf, dass immer nur zwei Riegel gleichzeitig entriegelt sind.

4.10 Sicherheits-Boxenstangensystem

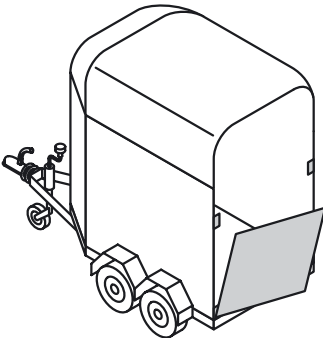

Abb. 17: Sicherheits-Boxenstangensystem

Wenn Pferde in Panik geraten, kann es passieren, dass sie mit den vorderen Beinen über die Boxenstange im Anhänger steigen.

In diesem Fall kann die Boxenstange von außen gelöst werden:

- Die Anbindeöse auf der Außenseite herausdrehen.

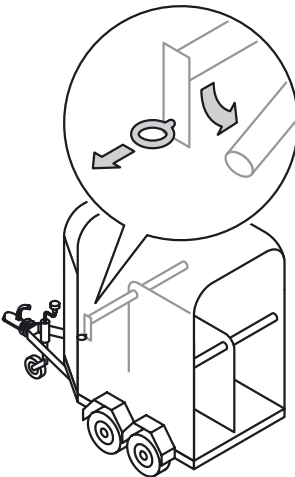
Die Halterung löst sich innen und klappt mit der Boxenstange nach unten.

4 Anhänger-Ausstattung

4.11 Hintere Boxenstangen



Abb. 18: Hintere Boxenstangen

- Die hinteren Boxenstangen vor jeder Fahrt mit dem Sicherungssplint sichern.

5 Kuppeln

5.1 Stützlast

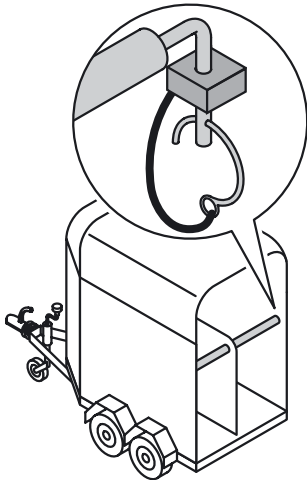
Als Stützlast wird die Gewichtslast bezeichnet, die beim Ankuppeln eines Anhängers auf die Anhängervorrichtung des Zugfahrzeugs wirkt.

- Stellen Sie sicher, dass
 - die Stützlast mindestens 4 % von der tatsächlichen Anhängerlast des Fahrzeugs beträgt. Mehr als 25 kg sind jedoch nicht notwendig,
 - die maximale Stützlast des Zugfahrzeugs nicht überschritten wird.

Die Stützlast-Angaben finden Sie beim Zugfahrzeug:

- auf einem Aufkleber im Heckbereich,

- in der Zulassungsbescheinigung Teil I (Fahrzeugschein) im Feld 13.

⚠ WARNUNG

Schleudergefahr

Personen- und Sachschäden

- Den Anhänger im hinteren Bereich nicht überladen.
 - Den Anhänger im vorderen Bereich etwas mehr als im hinteren Bereich beladen.
-

5.2 Kuppeln

Das Kuppeln muss an einem sicheren und gut beleuchteten Ort erfolgen.

Der Untergrund muss fest, tragfähig und eben sein.

Der Straßenverkehr darf nicht beeinträchtigt werden. Verkehrsteilnehmer

oder andere Personen dürfen nicht behindert oder gefährdet werden.

Vor dem An- oder Abkuppeln muss das Zugfahrzeug gegen Wegrollen gesichert werden.

5.2.1 Anhänger ankuppeln

1. Die Kupplung vollständig öffnen.
2. Den Anhänger ankuppeln.
3. Kontrollieren, ob der Anzeiger im grünen „+“-Bereich steht. Falls nicht, ist die Kupplung nicht richtig eingerastet und gesichert. Das Ankuppeln wiederholen.
4. Den Stecker des Anhängers in die Steckdose des Zugfahrzeugs stecken.
5. Das Abreißseil anbringen.
6. Das Stützrad einfahren.

5 Kuppeln

5.2.2 Anhänger abkuppeln

1. Die Feststellbremse anziehen, um den Anhänger gegen Wegrollen zu sichern.
2. Das Abreißseil von der Anhängervorrichtung des Zugfahrzeugs abnehmen.
3. Das Stützrad ausfahren, um die Kupplung zu entlasten.
4. Den Stecker aus der Steckdose ziehen.
5. Die Kupplung öffnen.
6. Die Kupplung nach oben von der Anhängervorrichtung des Zugfahrzeugs abheben.

5.3 Anhänger abstellen



HINWEIS

Damit der Anhänger sicher steht, sollte der Untergrund fest, eben und nicht abschüssig sein.

Um den Anhänger sicher abzustellen, müssen Sie folgendes je nach Ausführung beachten:

- Das Stützrad nach dem Abkuppeln aufstellen,
- die Bremskeile unter die Reifen legen,
- falls vorhanden, die Abstellstützen aufstellen.

6 Laden

6.1 Anhänger be- und entladen

Zum Be- und Entladen sollte der Anhänger an ein Zugfahrzeug angekuppelt sein.

Der Untergrund muss fest, tragfähig und eben sein. Das Laden muss an einem sicheren und gut beleuchteten Ort erfolgen.

Der Straßenverkehr darf nicht beeinträchtigt werden. Es dürfen keine Verkehrsteilnehmer oder andere Personen behindert oder gefährdet werden.

Den Anhänger gegen Wegrollen sichern:

1. Die Feststellbremse anziehen.
2. Falls vorhanden, Bremskeile vor die Reifen legen.

6.2 Anhänger vorbereiten

1. Vor dem Beladen alle erforderlichen Aufsatzteile komplett montieren. Teile, die die Ladefläche aufteilen, wie Trenngitter o.ä., so montieren, dass mittiges und achsnahes Beladen möglich ist.
2. Prüfen, ob alle Klappen, Trenngitter etc. vollständig montiert und gesichert sind.

6.3 Ladung verteilen

6.3.1 Ladung richtig verteilen

- Die Ladung muss gleichmäßig und formschlüssig verteilt sein.
- Das Ladungsgewicht muss sich auf die Achse/n konzentrieren.
- Nach Möglichkeit so beladen, dass der Schwerpunkt der Ladung tief liegt.
- Die Ladung darf nicht über die Bordwand ragen.
- Lose Teile müssen gegen Verrutschen gesichert sein (siehe „Ladung sichern“).
- Die minimale und maximale Stützlast darf nicht unterschritten oder überschritten werden (siehe „Kuppeln“).

6 Laden

So ist der Anhänger richtig beladen:



Abb. 1: Zonen für die Ladungsverteilung



Abb. 2: Beispiel für richtige Ladungsverteilung

6.3.2 Ladung falsch verteilen

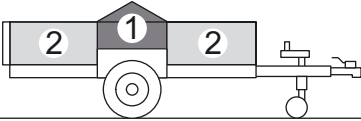
ACHTUNG

Falsche Ladungsverteilung

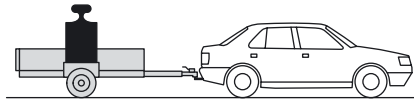
Sachschäden

- Maßnahmen zur richtigen Ladungsverteilung siehe „Ladung richtig verteilen“.

So ist der Anhänger falsch beladen:



Abb. 3: Beispiel A für falsche Ladungsverteilung

In der Abbildung mit dem Beispiel A lastet das Ladungsgewicht nicht auf der Achse.

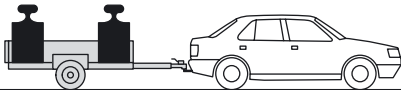

Abb. 4: Beispiel B für falsche Ladungsverteilung

In der Abbildung mit dem Beispiel B steht die Ladung im vorderen Anhängerteil und verursacht eine zu große Stützlast auf die Anhängervorrichtung des Zugfahrzeugs. Das Zugfahrzeug wird am Heck nach unten gezogen.

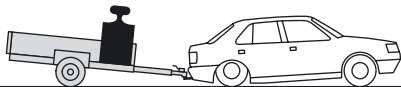

Abb. 5: Beispiel C für falsche Ladungsverteilung

In der Abbildung mit dem Beispiel C steht die Ladung im hinteren Anhängerteil und verursacht eine zu große Hebelkraft auf die Anhängervorrichtung des Zugfahrzeugs. Das Zugfahrzeug wird am Heck nach oben gezogen. Die Stützlast ist zu gering

6.4 Tiere während der Fahrt sichern

⚠ VORSICHT

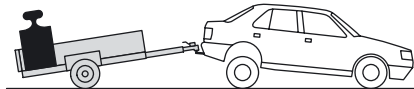
Ungesicherte, lose Teile

Verletzung von Tieren

- Im Laderaum dürfen sich keine losen Teile, Gurte oder Seilschlingen befinden.
-

⚠ VORSICHT

Zugluft

Erkältung und Bindehautentzündung

- Vor Fahrtantritt alle Türen und Fensteröffnungen schließen.

- Die Tiere so sichern, dass sie auch in extremen Fahrsituationen (Vollbrem-

sung, Ausweichmanöver o.ä.) nicht stürzen oder sich verletzen können.

- Große Tiere wie Pferde und Kühe wenn möglich immer beidseitig anbinden.
- Alle Klappen, Türen und Schiebefenster schließen, verriegeln und sichern.
- Sicherheitsstangen, Trennwände und Trenngitter vollständig befestigen und sichern.

Tip

Mit Bandagen können Sie die Pferde präventiv gegen Stöße und Verletzungen schützen.

6.5 Tiere sicher verladen

i HINWEIS

Um das Tier sicher zu verladen, beachten Sie folgende Hinweise:

- Das Innenlicht einschalten und die vordere Einstiegstür öffnen, damit der Innenraum des Anhängers so hell wie möglich ist.
- Sicherstellen, dass die Hinterklappe sicher aufliegt und nicht wackelt.
- Die Sicherheitsstange vorne in der Höhe an das jeweilige Tier anpassen.
- Bei ängstlichen Pferden die Trennwand zur Seite schwenken, um den Laderaum zu vergrößern (siehe „Laderaum vergrößern“).

- Je ruhiger der Führende sich verhält, desto mehr Vertrauen hat das Tier.
 - Beim Viehanhänger die Trenngitter so einhängen, dass das Vieh in der Anhängermitte steht.
-

6 Laden

6.5.1 Laderaum vergrößern

Trennwand schwenken

1. Die Trennwand hinten aus der Versenkung herausheben und in Fahrtrichtung gesehen nach rechts schwenken.
2. Den Anhänger beladen.
3. Die Trennwand zurückschwenken und befestigen.

HINWEIS

Um mit geschwenkter Trennwand fahren zu dürfen, ist eine Trennwandbodenhalterung [Zubehör] erforderlich.

Bei geschwenkter Trennwand empfiehlt BÖCKMANN, eine durchgehende Boxenstange [Zubehör] zu verwenden.

Trennwand ausbauen

1. Die Trennwand hinten in Fahrtrichtung gesehen nach links zur Seite schwenken.
2. Die Trennwand vorne aus der Befestigung heben.

6.5.2 Pferd aufladen

1. Die Hinterklappe öffnen und vollständig auf den Untergrund auflegen.
2. Eine Person steht an der offenen Seite zum Anhänger, um das Pferd beim Aufladen abzusichern.
3. Das Pferd am Strick gerade und zielstrebig in den Anhänger führen.
4. Die Boxenstange verriegeln und mit dem Sicherungssplint sichern.

5. Den Strick mit einem Sicherheitsknoten vorne an der Anbindöse befestigen.

HINWEIS

BÖCKMANN empfiehlt, das Pferd beidseitig anzubinden.

6. Die Hinterklappe schließen und beide Verriegelungen schließen.

6.5.3 Pferd abladen

1. Die Hinterklappe von der Seite öffnen. Die betreffende Person muss dabei neben dem Anhänger stehen.
2. Den Strick lösen.
3. Die Boxenstange entsichern und abklappen.

4. Eine Person steht an der offenen Seite zum Anhänger, um das Pferd beim Abladen abzusichern.
5. Das Pferd langsam und gerade nach hinten aus dem Anhänger führen.

6.5.4 Vieh aufladen

1. Die Hinterklappe öffnen und vollständig auf dem Untergrund ablegen.
2. Eine Person steht an der offenen Seite zum Anhänger, um das Vieh beim Aufladen abzusichern.
3. Vieh aufladen:

A Großvieh

- Das Tier am Strick gerade und zielstrebig in den Anhänger führen.
- Das Abtrenngitter der Hinterklappe schließen und verriegeln.

- Den Strick mit einem Sicherheitsknoten vorne an der Anbindöse anbinden.

B Kleinvieh

- Die Tiere auf den Anhänger treiben.
 - Bei größeren Herden die Tiere mit Trenngittern in kleineren Gruppen voneinander trennen.
 - Das Abtrenngitter der Hinterklappe schließen und verriegeln.
4. Die Hinterklappe schließen und verriegeln.

6.5.5 Vieh abladen

1. Die Hinterklappe öffnen und vollständig auf dem Untergrund ablegen.
2. Vieh abladen:

A Großvieh

- Den Strick lösen.
- Das Abtrenngitter entriegeln und öffnen.
- Eine Person steht an der offenen Seite zum Anhänger, um das Tier beim Abladen abzusichern.
- Das Tier langsam und gerade nach hinten aus dem Anhänger führen.

B Kleinvieh

- Falls verwendet, die inneren Trenngitter öffnen.
- Eine Person steht an der offenen Seite zum Anhänger, um die Tiere beim Abladen abzusichern.
- Das Abtrenngitter entriegeln und öffnen, damit die Tiere aus dem Anhänger laufen können.



7 Fahren

7 Fahren

7.1 Checkliste Abfahrt

Komponente	Prüfung
Fenster und Plane	Sind entsprechend der Temperatur eingestellt?
Sattelkammer	Alle Gegenstände sind gegen Verrutschen gesichert?
Türen und Klappen	Sind verschlossen und gesichert?
Tiere	Sind fest angebunden?
Trennwand	Ist vollständig eingerastet?
Kugelkupplung	Ist richtig eingerastet und gesichert?
Abreißeil	Liegt über der Anhängervorrichtung des Zugfahrzeugs?
Feststellbremse	Ist gelöst?
Steckerverbindung	Ist fest verbunden und gesichert?
Stützrad	Ist hochgekurbelt und gesichert?
Begrenzungs- und Positionsluchten	Sind unbeschädigt?
Bremskeile	Sind entfernt und sicher verstaut?
Reifen	Sind mit richtigem Luftdruck befüllt?
Abstellstützen	Sind oben und gesichert? Kurbel ist entnommen und sicher verstaut?
Boxenstangen	Sind verschlossen und mit Sicherungskette gesichert?
Beleuchtungsanlage	Funktioniert?

7.2 Fahrhinweise

Lesen Sie die folgenden Hinweise vollständig durch, um auf mögliche Fahrsituationen vorbereitet zu sein.

7.2.1 Grundlegende Fahrhinweise

- Mit zunehmender Geschwindigkeit verschlechtert sich die Stabilität des Gespanns. Passen Sie die Geschwindigkeit an die Straßen- und Witterungsverhältnisse an, damit Sie das Gespann jederzeit problemlos zum Stillstand bringen können.
- Verringern Sie bei beladenen Anhängern die Geschwindigkeit auf Gefällestrecken, damit Sie das Gespann jederzeit problemlos zum Stillstand bringen können.
- Beachten Sie, dass bei langen Anhängern und bei Drehschemel-Anhängern der Wendekreis ungewohnt groß ist.
- Beachten Sie, dass lange Anhänger und Drehschemel-Anhänger in Kurven in einem kleineren Radius dem Auto folgen.
- Sollte durch überstehende oder herunterhängende Ladung die Beleuchtungsanlage verdeckt sein, müssen Sie eine zusätzliche, gut sichtbare Beleuchtungseinheit anbringen.
- Zu geringer Luftdruck in den Reifen kann zum Schlingern des Anhängers führen. Überprüfen Sie vor Fahrtantritt den Luftdruck in allen Reifen des Anhängers. Passen Sie den Reifendruck ggf. an das Ladungsgewicht an.

7.2.2 Fahrhinweise bei Regen, Frost und Schnee

- Beachten Sie bei glatten, rutschigen Straßen, dass sowohl das Fahr- als auch das Bremsverhalten durch die verminderte Bodenhaftung der Reifen verschlechtert wird.
- Entfernen Sie vor Fahrtantritt vom Dach des Anhängers Wasser, Schnee oder Eis, um eine Gefährdung anderer Verkehrsteilnehmer zu vermeiden.

7.2.3 Fahrhinweise bei Seitenwind

- Seitenwind kann den Anhänger zum Schlingern oder Umkippen bringen. Seitenwindböen treten oft plötzlich und unvermutet auf, z.B. bei Geländewechsel, auf Brücken, durch Spurwechsel beim Überholen etc.
- Verringern Sie die Geschwindigkeit, sobald Sie Seitenwind feststellen.

7 Fahren

7.2.4 Fahrverhalten bei Schlingern

- Falls das Gespann ins Schlingern gerät, gefühlvoll Gas wegnehmen und mit leichten Lenkbewegungen gegenlenken. Kein Gas geben.

Keine hektischen oder abrupten Lenkbewegungen machen.

7.3 Bremsen

⚠️ WARNUNG

Nicht funktionierende Bremsanlage

Personen- und Sachschäden

Schlecht oder nicht funktionierende Bremsanlagen können den Anhänger nicht rechtzeitig stoppen.

- Vor jeder Fahrt muss mit dem Anhänger ein Bremstest durchgeführt werden.
- Frühzeitig bremsen.

⚠️ WARNUNG

Zu kurzer Bremsweg

Personen- und Sachschäden

Mit zunehmender Last verlängert sich der Bremsweg des Anhängers.

- Beachten, dass das ABS-System des Zugfahrzeugs nicht die Auflaufeintrichtung des Anhängers regelt.
- Der Fahrer des Zugfahrzeugs muss frühzeitig den Bremsvorgang einleiten.



HINWEIS

Bei Anhängern mit einer Auflaufbremse kann durch eine Vollbremsung die Auflaufbremse die Räder blockieren. Zum Bremsen des Anhängers zuerst sanft bremsen, um ein Blockieren der Reifen zu verhindern. Danach stark bremsen.

TIPP

Ungeübte Fahrer sollten zuerst das Bremsen ohne Pferd auf einem geeigneten Gelände üben.

7.3.1 Prüfung der Bremsanlage

Die Bremsanlage des Anhängers muss regelmäßig geprüft werden.

- Prüfen Sie, ob

- die Führungen, Bowdenzüge und Gabelköpfe beschädigt oder korrodiert sind,

- andere Komponenten die Bowdenzüge einschränken,
- die Gelenke an den Gabelköpfen und dem Gestänge leichtgängig, aber gesichert sind,
- die Staubmanschetten und Dichtungen äußerlich beschädigt sind.

- Lassen Sie Mängel sofort instandsetzen.

 HINWEIS

Müssen die Bremsbeläge erneuert werden, achten Sie darauf, dass gleichzeitig die Radlager auf Verschleiß und Beschädigungen geprüft werden.

7.4 Rückwärtsfahren

WARNUNG

Verdeckte Sicht

Überfahren von Personen und Gegenständen

- Lassen Sie sich von einer erfahrenen Person beim Rückwärtsfahren einweisen, um sicherzustellen, dass kein anderer Verkehrsteilnehmer gefährdet wird.

- Während des Rückwärtsfahrens dürfen sich zwischen Zugfahrzeug und Anhänger keine Personen aufhalten.
 - Einweisende Personen müssen zum Anhänger genügend Abstand halten und während des Rückwärtsfahrens stets in den Außenspiegeln zu sehen sein.
-

7.5 Rangieren

 HINWEIS

Der Anhänger lässt sich leichter rangieren, wenn der Luftdruck der Reifen nicht zu niedrig ist. Falls sich der Anhänger schlecht rangieren lässt, prüfen Sie den Reifendruck (siehe „Tabelle Reifendruck“).

8 Reinigung, Wartung und Inspektion

8 Reinigung, Wartung und Inspektion

Reinigung, Wartung und Inspektion des Anhängers sind wesentliche Bestandteile der Fahrsicherheit, der Werterhaltung des Anhängers und Ihrer Gewährleistungsansprüche.

HINWEIS

Nicht rechtzeitig durchgeführte oder unterlassene Inspektionen und Reinigungs- und Reinigungsarbeiten können zu Schäden am Anhänger und dadurch zu Unfällen führen. Zudem erlischt Ihr Gewährleistungsanspruch.

8.1 Reinigung und Pflege

Reinigungsarbeiten können Sie eigenständig durchführen.

HINWEIS

Alle Teile und Flächen sind vor und nach dem Einsatz auf Verschmutzungen zu prüfen und ggf. zu reinigen.

Dies gilt besonders beim Transport von Tieren, um Hygiene und Schutz der Tiere zu gewährleisten. Des Weiteren werden Fahrsicherheit und Werterhaltung durch dauerhafte Verschmutzung beeinträchtigt.

Salz und Säuren

Den Kontakt mit Salzen, Säuren und ätzenden Mitteln vermeiden. Nach Fahrten bei Streusalzgegebenheiten oder nach dem Transport von Düngemitteln oder anderen säurehaltigen Stoffen den Anhänger sofort außen und innen sorgfältig mit Wasser reinigen.

Weißrost

Weißrost bildet sich auf Zinkoberflächen, wenn diese durch Dauernässe korrodieren oder Chloriden ausgesetzt sind, wie sie in Streusalzmitteln vorkommen.

Weißrost ist kein Qualitätsmangel der Verzinkung. Eine oberflächliche, dünne Schicht Weißrost schädigt die Verzinkung nicht.

Bürsten Sie Stellen mit starker Weißrostbildung mit einer Nylon- oder Drahtbürste ab und verzinken Sie diese ggf. nach.

Beschädigungen an der Verzinkung

Unverzüglich mit einem handelsüblichen Zinkspray nachverzinken.

Innenbereich bei Tiertransportern

Urin und Kot von Tieren können die Ladefläche, die Hinterklappe und die Dichtungen angreifen und zu Korrosion führen. Daher entsprechende Maßnahmen zur Hygiene durchführen und nach dem Transport alle verschmutzten Flächen, Dichtungen zwischen Wänden

und Ladefläche, Rutsicherungen, Gurte etc. gründlich reinigen.

Gummiboden

Der verklebte Gummiboden ist zu den Seitenwänden am Rand mit einer Versiegelung abgedichtet. Herausragende Hufnägel sowie eingeschraubte oder geschweißte Stollen der Hufeisen können den Gummiboden beschädigen. Die Versiegelung regelmäßig auf Schäden prüfen und bei Schäden erneuern. Der Gummiboden kann durch eine Verschleißmatte [Zubehör] geschützt werden.

Planen

Planen sind pflegeleicht. Bei Verschmutzung, mit Wasser und Lauge reinigen.

Rückleuchten und Beleuchtungselemente

Rückleuchten und Beleuchtungselemente müssen stets intakt, frei und sauber sein. Regelmäßig waschen oder reinigen.

Felgen, Radkästen und Kotflügel

Regelmäßig reinigen.

8.2 Wartung

Wartungsarbeiten sollten nur von Fachpersonal durchgeführt werden. Achten Sie darauf, dass die Wartungsintervalle

eingehalten werden. Die Wartungsintervalle entnehmen Sie der folgenden Tabelle.

Tabelle Wartungsplan

Fahrzeugteil	Intervall	Wartungsarbeit
Reifen	vor jeder längeren Fahrt	Reifendruck prüfen (siehe „Tabelle Reifendruck“) Profiltiefe der Reifen prüfen Radschrauben prüfen und ggf. nachziehen (siehe „Tabelle Anzugsmomente“)
Bremse, Bowdenzüge	alle 5000 km oder einmal jährlich	an Schmierpunkten schmieren
Feststellbremse	alle 5000 km oder einmal jährlich	an Schmierpunkten schmieren
Kupplung	regelmäßig	reinigen
	alle 5000 km oder einmal jährlich	an Schmierpunkten schmieren



8 Reinigung, Wartung und Inspektion

Schmiermittel

Zum Schmieren Mehrzweckfett nach DIN 51825 KTA 3K verwenden.

8.3 Reifen und Radwechsel

⚠️ WARNUNG

Falsch reparierte Reifen

Personen- und Sachschäden

- Nur ausgebildetes Fachpersonal darf Reparaturen an Reifen durchführen.
 - Reifen nicht eigenständig reparieren.
-

8.3.1 Profiltiefe

Die Profiltiefe der Reifen darf gemäß StVZO den Wert von 1,6 mm nicht unterschreiten.

8.3.2 Radlager

Die Radlager sind wartungsfrei. Bei starker Beanspruchung sind die Radlager auf Spiel und Schmierung zu prüfen.

8.3.3 Radwechsel

⚠️ WARNUNG

Herabstürzende Ladefläche

Tod durch Erdrücken, schwere Verletzung von Körperteilen

- Nicht unter dem angehobenen Anhänger aufhalten.
-

Ein Radwechsel muss an einem sicheren und gut beleuchteten Ort erfolgen. Der Straßenverkehr darf nicht beeinträchtigt werden. Es dürfen keine

Verkehrsteilnehmer oder andere Personen behindert oder gefährdet werden.

Der Anhänger muss mit Auffahrkeilen o.ä. Hilfsmitteln gegen Wegrollen gesichert sein.

- Die Radmutter nach dem Radwechsel mit den korrekten Anzugsmomenten wieder anziehen (siehe „Tabelle Anzugsmomente“).

8.3.4 Radschrauben

Die Radschrauben müssen nach den ersten 50 km auf festen Sitz geprüft werden. Auch nach einem Radwechsel müssen die Radschrauben nach 50 km geprüft werden. Die Anzugsmomente der Radschrauben entnehmen Sie der folgenden Tabelle.

Tabelle Anzugsmomente

Felgenart	Anzugsmoment
Stahl	90 Nm bis 100 Nm
Aluminium	110 Nm

8.3.5 Reifendruck

Zu geringer und zu hoher Reifendruck wirken sich ungünstig auf das Fahrverhalten des Gespanns, den Kraftstoffverbrauch und die Haltbarkeit der Reifen aus.

Prüfen Sie regelmäßig den Reifendruck. Den Reifendruck entnehmen Sie der folgenden Tabelle.

Tabelle Reifendruck

Reifengröße	Reifendruck bei Volllast
18.5 x 8.50-6	3,4 bar
195/55 R 10 C	6,25 bar
225/55 R 12 C	5,3 bar
155 R 13	2,7 bar
195/50 R13 C	6,25 bar
185/65 R14	2,9 bar
195/70 R14	2,9 bar
185 R 14 C	4,5 bar
195/65 R 15	3,0 bar

8 Reinigung, Wartung und Inspektion

8.4 Inspektion

⚠️ WARNUNG

Nicht oder falsch durchgeführte Inspektion

Lebensgefahr, Sachschäden

- Inspektionen sind durch autorisierte Fachbetriebe durchzuführen.

- Arbeiten an Bremsanlagen sowie an elektrischen und hydraulischen Anlagen sind nach den jeweiligen Hersteller-Angaben durchzuführen.

8.4.1 Übergabe-Inspektion

Fahrzeugteil	Prüfkriterium	durchzuführende Arbeit
Bremsanlage	Bremswirkung	prüfen, ggf. einstellen
Bereifung	Luftdruck	prüfen, ggf. anpassen
Beleuchtung	Leuchten	prüfen, ggf. instandsetzen
Räder	Radschrauben	nach 50 km prüfen (siehe „Radschrauben“)
Auflaufbremse	Kupplung	nach 100 km prüfen

8.4.2 Erste Inspektion (spätestens 1000 km nach Auslieferung)

Fahrzeugteil	Prüfkriterium	durchzuführende Arbeit
Aufbau	Schraubverbindung Beleuchtung	kontrollieren, ggf. nachziehen kontrollieren, ggf. instandsetzen
Bereifung	Luftdruck	prüfen, ggf. anpassen
Radlager	Spiel Schmierung	prüfen, ggf. einstellen kontrollieren, ggf. erneuern
Bremsanlage	Bremswirkung	prüfen, ggf. erneuern

8.4.3 Inspektionsplan

Fahrzeugteil	Prüfkriterium	durchzuführende Arbeit
Bremsanlage	Bremsbeläge	prüfen, ggf. erneuern
	Bremsmechanik	prüfen, ggf. instandsetzen
	Gleitstellen der Bremsmechanik	fetten
	Auflaufeinrichtung	abschmieren, Bremsflüssigkeit prüfen
	Bremse	einstellen
Radlager	Lager	prüfen, ggf. wechseln
	Dichtungen	prüfen, ggf. ersetzen
	Schmierung	prüfen, ggf. erneuern
	Spiel	einstellen
Achse	Beschädigung	Sichtprüfung, ggf. instandsetzen
	Befestigung	prüfen, ggf. instandsetzen
Felgen	Beschädigung	prüfen, ggf. erneuern
Reifen	Beschädigung	prüfen, ggf. erneuern
	Überalterung	prüfen, ggf. erneuern
	Profil	prüfen, ggf. erneuern
	Rundlauf	prüfen, ggf. auswuchten
	Luftdruck	prüfen, ggf. korrigieren
Zugdeichsel/Auflaufeinrichtung	Schraubverbindungen	prüfen, ggf. ersetzen
Boden	Beschädigung	prüfen, ggf. erneuern
Gummiboden	Versiegelung	prüfen, ggf. erneuern



8 Reinigung, Wartung und Inspektion

Fahrzeugteil	Prüfkriterium	durchzuführende Arbeit
Aufbau	Schraubverbindungen	prüfen, ggf. nachziehen
	Korrosionsschutz, Beschädigungen	prüfen, ggf. ausbessern
	Stecker, Kabel, Leuchten	prüfen, ggf. instandsetzen
	Rückleuchten und Rückstrahler	prüfen, ggf. instandsetzen oder erneuern
Zubehör	Verbindungen	prüfen, ggf. instandsetzen oder erneuern

8.4.4 Inspektions-Nachweis

	Stempel	Datum	Unterschrift
Übergabe-Inspektion			
1000-km-Inspektion (spätestens ½ Jahr nach der Auslieferung)			
5000-km-Inspektion (spätestens ½ Jahr nach der letzten Inspektion)			
10.000-km-Inspektion (spätestens ½ Jahr nach der letzten Inspektion)			
15.000-km-Inspektion (spätestens ½ Jahr nach der letzten Inspektion)			
20.000-km-Inspektion (spätestens ½ Jahr nach der letzten Inspektion)			

8 Reinigung, Wartung und Inspektion

	Stempel	Datum	Unterschrift
25.000-km-Inspektion (spätestens ½ Jahr nach der letzten Inspektion)			
30.000-km-Inspektion (spätestens ½ Jahr nach der letzten Inspektion)			
35.000-km-Inspektion (spätestens ½ Jahr nach der letzten Inspektion)			
40.000-km-Inspektion (spätestens ½ Jahr nach der letzten Inspektion)			
45.000-km-Inspektion (spätestens ½ Jahr nach der letzten Inspektion)			
50.000-km-Inspektion (spätestens ½ Jahr nach der letzten Inspektion)			

	Stempel	Datum	Unterschrift
55.000-km-Inspektion (spätestens ½ Jahr nach der letzten Inspektion)			
60.000-km-Inspektion (spätestens ½ Jahr nach der letzten Inspektion)			
65.000-km-Inspektion (spätestens ½ Jahr nach der letzten Inspektion)			
70.000-km-Inspektion (spätestens ½ Jahr nach der letzten Inspektion)			
75.000-km-Inspektion (spätestens ½ Jahr nach der letzten Inspektion)			
80.000-km-Inspektion (spätestens ½ Jahr nach der letzten Inspektion)			



8 Reinigung, Wartung und Inspektion

	Stempel	Datum	Unterschrift
85.000-km-Inspektion (spätestens ½ Jahr nach der letzten Inspektion)			
90.000-km-Inspektion (spätestens ½ Jahr nach der letzten Inspektion)			
95.000-km-Inspektion (spätestens ½ Jahr nach der letzten Inspektion)			
100.000-km-Inspektion (spätestens ½ Jahr nach der letzten Inspektion)			

9 Störungen beheben

Störung	Mögliche Ursache	Abhilfe
Beleuchtung funktioniert nicht	Stecker nicht richtig mit der Steckdose des Zugfahrzeugs verbunden	Den Stecker bis zum Anschlag in die Buchse am Zugfahrzeug stecken. 13-poligen Stecker verdrehen
	Leuchtmittel defekt	Das Leuchtmittel austauschen
	Kabel defekt	Das Kabel ersetzen
	Stecker defekt	Den Stecker austauschen
Bordwand oder Hinterklappe lässt sich nicht schließen	Gegenstand blockiert Bordwand oder Hinterklappe	Bordwand oder Hinterklappe öffnen, Gegenstand entfernen, Spalt reinigen
	Bordwand oder Hinterklappe verbogen	Kontaktieren Sie Ihren Fachhändler oder BÖCKMANN direkt (siehe „Service“)

10 Service

10 Service

10.1 Qualitätshinweise

Folgende Aspekte sind keine Mängel:

- Feuchtigkeit,
- leichte Kratzer,
- optisch veränderte Oberflächen.

Feuchtigkeit

Weil die Anhänger nicht wärmeisoliert sind,

- kann sich unter Planenverdecken, Polyester- oder Aluminiumdächern Kondenswasser bilden,
- kann Wasser an Öffnungen wie Türen, Klappen und Fenstern in den Anhängern eindringen.



HINWEIS

Falls Sie Ihren Anhänger längere Zeit nicht verwenden und geschlossen stehen lassen, lüften Sie ab und zu den Innenraum, um Schimmelbildung zu vermeiden.

Leichte Kratzer

Bei der Produktion des Anhängers achtet BÖCKMANN darauf, Oberflächen nicht zu verkratzen. Da der Anhänger aber ein handgefertigtes Produkt ist, können bei der Montage leichte Kratzer auf Oberflächen entstehen. Diese Kratzer beeinträchtigen nicht die Funktion und Sicherheit des Anhängers.

Optisch veränderte Oberflächen

Holzoberflächen

Oberflächen der verwendeten Holzmaterialien sind mit Phenolharz oder Kunststoff beschichtet. Sowohl Phenolharz als auch Kunststoff reagieren auf wechselnde Witterungsverhältnisse. Die Farben können ausbleichen.

Sperrholzwände und Böden dehnen sich geringfügig aus oder schrumpfen je nach Feuchtigkeitsgehalt der Umgebungsluft oder je nach Umgebungstemperatur aufgrund der natürlichen Eigenschaften des Materials. Dadurch können sich Holzbauteile verspannen. Holzmaserungen sowie Unebenheiten können sich an der Oberfläche abzeichnen.

Aluminiumoberflächen

Aluminiumprofile sind eloxiert beschichtet. Einzelne Profile können sich farblich geringfügig voneinander unterscheiden. Die Verfärbung ist werkstoffbedingt und beeinträchtigt nicht die Nutzung und Sicherheit des Anhängers.

Gummioberflächen

Gummioberflächen können aufgrund ihrer Materialbeschaffenheit im Laufe der Zeit geringfügig schrumpfen.

Verzinkte Metalloberflächen

Bevor verzinkte Metalloberflächen einen effektiven Schutz gegen Rost bilden, müssen diese Oberflächen oxidieren.

Der Oxidations-Prozess kann einige Monate dauern. Solange die Metalloberfläche noch silber-blank erscheint, ist der Oxidations-Prozess noch nicht abgeschlossen.

Verzinkte Teile sind gegen bestimmte aggressive chemische Substanzen wie

Säuren nicht widerstandsfähig. Verzinkte Metalloberflächen, die mit aggressiven chemischen Substanzen in Berührung kommen, wie Streusalz im Winter oder Düngemittel, müssen Sie direkt nach Fahrtende gründlich mit klarem Wasser reinigen.

10.2 Ersatzteile und Zubehör bestellen

Wenn Sie Ersatzteile oder Zubehör für Ihren Anhänger bestellen möchten, stehen Ihnen zwei Möglichkeiten zur Verfügung:

- Sie nehmen Kontakt mit einem BÖCKMANN-Fachhändler in Ihrer Region auf. Wo Sie den nächsten Fachhändler finden, können Sie unter [Vertriebspartner suchen](#) auf der Internetseite www.boeckmann.com nachsehen.

- Falls kein Fachhändler in Ihrer Nähe ist, können Sie BÖCKMANN direkt kontaktieren:
BÖCKMANN Fahrzeugwerke GmbH
Siehefeld 5
49688 LASTRUP
DEUTSCHLAND
Tel: + 49 4472 895-210 oder -680
Fax: +49 4472 895-470
E-Mail: etl@boeckmann.com

10.2.1 Schlüssel nachbestellen

Für folgende Komponenten können Sie Schlüssel nachbestellen:

- Abschließbare Kupplung,
- Einstiegstür,
- Sattelkammertür,
- Trensenfachtür.

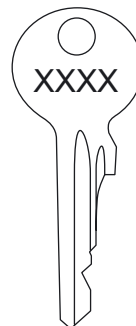

- Geben Sie bei der Bestellung die eingravierte Schlüsselnummer an.





ANHANG ERSTER KLASSE

BÖCKMANN Fahrzeugwerke GmbH
Siehefeld 5
49688 LASTRUP
DEUTSCHLAND
Tel: + 49 4472 895-210 oder -680
Fax: +49 4472 895-470
E-Mail: info@boeckmann.com